

кромкооблицовочные и форматно-кромкооблицовочные станки

olimpic k 230 evo

компактный автоматический кромкооблицовочный станок



SCM GROUP - представительство в странах СНГ
127273, Москва, ул. Отрадная, 2Б, корп. 7, эт. 6
scmgroup@scmgroup.ru - www.scmgroup.ru



00L0365464F



olimpic k 230 evo

компактный автоматический кромкооблицовочный станок.

Простой в использовании и укомплектованный рабочими группами olimpik k 230 evo благодаря технологическим решениям, спроектированным для оптимальной обработки панелей, является идеальным кромкооблицовочным станком для предприятий, у которых появилась потребность в профессиональной кромкооблицовке



OLIMPIC		K 230 EVO
Толщина панели	мм	8 - 50
Толщина кромки	мм	0,4 - 3
Скорость подачи	м/мин	9
Сжатый воздух	бар	6

- раскрой.
- кромкооблицовка.
- сверление и фрезерование.
- калибровка и шлифовка.
- сборка.

olimpic k 230 evo

технологические преимущества



УСТРОЙСТВО ФРЕЗЕРОВАНИЯ КРОМКИ: 3 РАЗЛИЧНЫЕ ОБРАБОТКИ

Быстрый переход от нанесения тонкой кромки к нанесению толстой кромки или массива с 3 рабочими положениями; комбинированный инструмент уже в базовой конфигурации.



ГРУППА ТОРЦОВКИ К-2: ТОРЦЕВАЯ ОБРЕЗКА КРОМКИ И ФОРМИРОВАНИЕ РАДИУСА ЗА ОДИН ПРОХОД

Радиусная обработка толстой кромки выполняется автоматически и без ошибок благодаря специальной системе с двумя пилами, что позволяет также производить прямую обрезку массива и наклонное фрезерование тонкой кромки.



СИСТЕМА УПРАВЛЕНИЯ "ORION ONE PLUS": ПРОСТОЕ И ИНТУИТИВНОЕ ИСПОЛЬЗОВАНИЕ

Безошибочное управление обеспечивается терминалом с персонализированной графикой и дисплеем 4", что позволяет оператору выбирать необходимые функции.



olimpic k 230 evo

рабочие группы

СИСТЕМА УПРАВЛЕНИЯ "ORION ONE PLUS": ПРОСТОЕ И ИНТУИТИВНОЕ ИСПОЛЬЗОВАНИЕ

Управление без ошибок обеспечивается терминалом с персонализированной графикой и дисплеем 4", что позволяет выбирать основные функции

- отображение основных производственных данных
- диагностика для простого решения любых проблем



КЛЕЕНОНОСЯЩАЯ ГРУППА VC-V1: КАЧЕСТВЕННОЕ НАНЕСЕНИЕ КРОМКИ

Оптимальное нанесение кромки гарантируется особым клеенаносящим роликом, позволяющим производить **равномерное и без излишков нанесение клея** на любой материал. Автоматическое снижение температуры в случае временного простоя станка. Быстрая смена клеевой ванночки и двойная регулировка температуры при использовании 2 типов клея (опция).

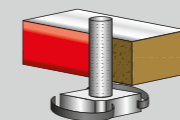

КОМПЛЕКТ ДЛЯ ОБРАБОТКИ КРОМКИ В ПОЛОСАХ

Автоматическая загрузка кромки в полосах толщиной 0,4-3 мм (опция).



АНТИАДГЕЗИОННАЯ ГРУППА AAR

Прекрасная чистота панели с распылением антиадгезионной жидкости, которая предотвращает прилипание возможных излишков клея к верхней и нижней поверхностям (опция).

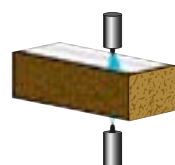

ПРИФУГОВОЧНАЯ ГРУППА RT-V 1: ВЫСОКОКАЧЕСТВЕННЫЙ КЛЕЕВОЙ ШОВ

Получение оптимальной поверхности для наклеивания кромки благодаря инструментам большого диаметра (100 мм) и использованию 2 двигателей с взаимно-противоположным вращением.

- Снятие материала толщиной до 3 мм.
- Регулировка рабочего положения инструмента.

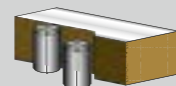

ТОРЦЕВАЛЬНАЯ ГРУППА K-2: ТОРЦЕВАНИЕ И ФОРМИРОВАНИЕ РАДИУСА ЗА ОДИН ПРОХОД

Обрезка с радиусной обработкой толстой кромки производится автоматически и без ошибок благодаря особой системе с двойной пилой, которая позволяет производить также и прямую обрезку массива и наклонную обрезку тонкой кромки - группа с двумя двигателями (опция, поставляемая взамен группы K-1)



ТОРЦЕВАЛЬНАЯ ГРУППА K-1: ВСЕГДА ВЫСОКОКАЧЕСТВЕННАЯ ТОРЦОВКА

Прекрасное качество торцевания свесов кромки при любых обработках обеспечивается скольжением группы по шлифованному направляющему круглого сечения без люфтов и двойной пилой с независимыми копирами.

olimpic k 230 evo

рабочие группы

КОМБИНИРОВАННЫЙ ИНСТРУМЕНТ

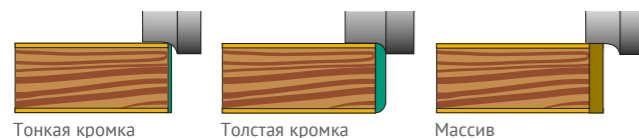

ГРУППА ФРЕЗЕРОВАНИЯ КРОМКИ R-K:
МАКСИМАЛЬНАЯ ГИБКОСТЬ РАБОТЫ
Быстрый переход от нанесения тонкой кромки к нанесению толстой кромки или массива благодаря 3 рабочим положениям, выбираемым вручную; комбинированный инструмент уже в базовой конфигурации.

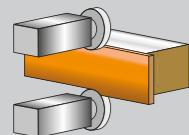

ЦИКЛЕВАЛЬНАЯ ГРУППА RAS-V:
КАЧЕСТВЕННАЯ РАДИУСНАЯ ОБРАБОТКА КРОМКИ ИЗ ПВХ И ABS
Прекрасное качество отработки кромки из ПВХ и ABS благодаря радиусным ножам, которые позволяют **удалять следы**, остающиеся после фрезерования кромки (опция)
- группа в серийной конфигурации оснащена вытяжными кожухами и фильтром-улавливателем обрезков.

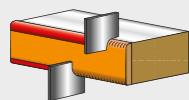

КОПИРЫ ДЛЯ ПАНЕЛЕЙ С ОТВЕРСТИЯМИ

Прекрасное качество обработки панелей с отверстиями под фурнитуру с верхней стороны благодаря трёхточечному копиру качения.
(опция для групп фрезерования кромки и цикли)

ГРУППА КЛЕЕВОЙ ЦИКЛЕВКИ RC-V:

ВЫСОКОКАЧЕСТВЕННЫЙ КЛЕЕВОЙ ШОВ

Удаляет возможные излишки клея из шва между кромкой и панелью. Позволяет **удалять излишки пластиковой кромки** (0,1 для кромки толщиной до 1 мм) (опция).
- группа в базовой конфигурации оснащена вытяжными кожухами

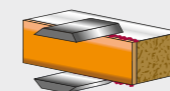

ЦЕПНОЙ КОНВЕЙЕР ПОДАЧИ
Оптимальная фиксация и линейность подачи панели благодаря цепи большого размера (3/4").

ГРУППА ПОЛИРОВКИ
Очистка панели и полировка кромки (опция)

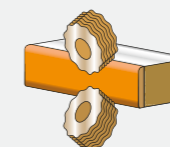

olimpic k 230 evo

OLIMPIC K 230 EVO

размеры

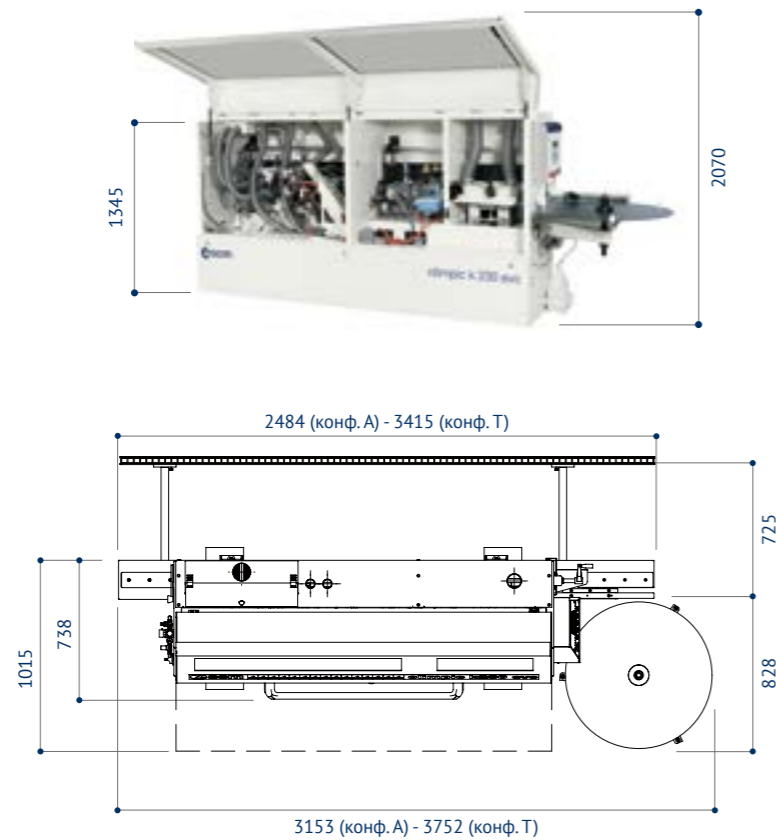

OLIMPIC K 230 EVO

доступные решения

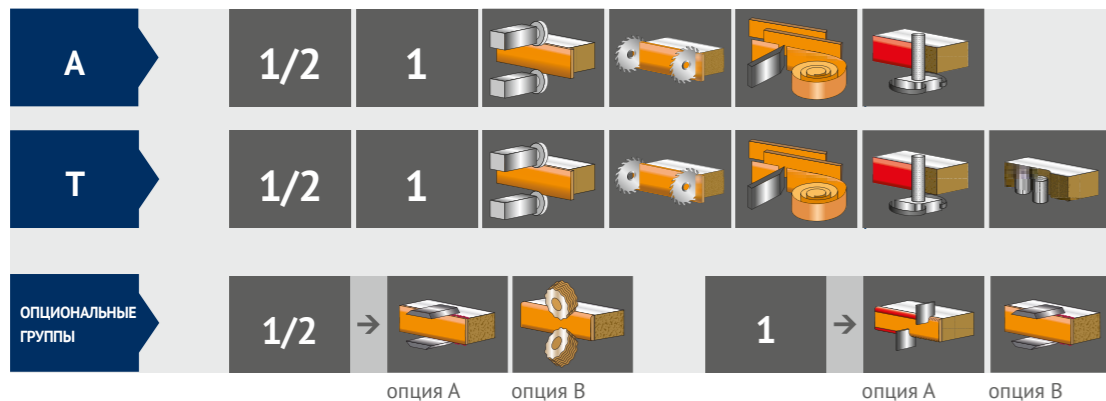

МЕНЬШЕ РАСХОД = МЕНЬШЕ ЗАТРАТЫ
Система "SavEnergy" позволяет использовать электроэнергию только тогда, когда она необходима, при этом все устройства работают, когда это действительно нужно. Станок автоматически переходит в режим ожидания, когда отсутствуют обрабатываемые панели. Годовая экономия электроэнергии до 10% (опция).

Уровни эмиссии шума согласно нормативу EN 1218-4:2004* A2:2009.

СИЛЬНЕЙШИЕ ТЕХНОЛОГИИ ДЕРЕВООБРАБОТКИ В НАШЕЙ ДНК

SCM. ОГРОМНЫЙ ОПЫТ, СОБРАННЫЙ ПОД ОДНОЙ МАРКОЙ
Вот уже более 65 лет SCM - это ведущий игрок на рынке промышленных технологий в деревообработке, это результат синтеза самых передовых ноу-хау в области производства оборудования и систем для обработки древесины, представленный во всем мире, благодаря обширной дистрибьюторской сети.

- 65 лет истории
- 3 основные производственные площадки в Италии
- 300.000 квадратных метров производственных помещений
- 17.000 станков выпускается ежегодно
- 90% продукции поставляется на экспорт
- 20 представительств за рубежом
- 350 дилеров и агентов
- 500 специалистов сервисной службы
- 500 зарегистрированных патентов

В нашей ДНК - сила целой Группы. Компания SCM является частью SCM Group, мирового лидера на рынке промышленного оборудования, от производства оборудования до систем, обрабатывающих самый широкий спектр материалов.

ГРУППА SCM GROUP - КОМАНДА ВЫСОКОКВАЛИФИЦИРОВАННЫХ ЭКСПЕРТОВ В ПРОИЗВОДСТВЕ СТАНКОВ И ПРОМЫШЛЕННЫХ КОМПЛЕКТУЮЩИХ

ПРОМЫШЛЕННОЕ ОБОРУДОВАНИЕ

Станки, интегрированные линии и услуги, предназначенные для обработки широкого спектра материалов.



ОБРАБОТКА ДРЕВЕСНЫХ МАТЕРИАЛОВ



ОБРАБОТКА КОМПЗИТНЫХ МАТЕРИАЛОВ, АЛЮМИНИЯ, ПЛАСТИКОВ, СТЕКЛА, КАМНЯ, МЕТАЛЛОВ

ПРОМЫШЛЕННЫЕ КОМПЛЕКТУЮЩИЕ

Технологические комплектующие для станков и систем Группы, а также для сторонних заказчиков из различных отраслей промышленности.



ЭЛЕКТРОШПИДЕЛИ И ТЕХНОЛОГИЧЕСКИЕ КОМПОНЕНТЫ



ЭЛЕКТРОШИТОВОЕ ОБОРУДОВАНИЕ



ПРОИЗВОДСТВО МЕТАЛЛОКОНСТРУКЦИИ



ЧУГУНОЛИТЕЙНЫЙ ЗАВОД



Технические данные могут претерпевать изменения в зависимости от выбранной конфигурации. В иллюстративных целях некоторые фотографии могут воспроизводить станки с опциями. Технические данные могут быть изменены без всякого предварительного уведомления; в любом случае данные не влияют на эффективность мер безопасности, предписываемых нормативами ЕС.



is more